

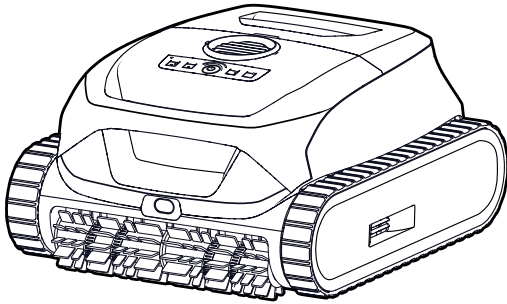

# ZODIAC®



USER MANUAL

EN

MANUEL UTILISATEUR

FR

BENUTZERHANDBUCH

DE

MANUAL DE USUARIO

ES

MANUALE D'USO

IT

MANUAL DO USUÁRIO

PT

HANDLEIDING

NL

ANVÄNDARMANUAL

SV

HASZNÁLATI UTASÍTÁS

HU

UŽIVATELSKÝ MANUÁL

CS

ΕΓΧΕΙΡΙΔΙΟ ΧΡΗΣΤΗ

EL

POUŽÍVATEĽSKÁ PRÍRUČKA

SK

KULLANIM KILAVUZU

TR

INSTRUKCJA OBSŁUGI

PL

РУКОВОДСТВО ПОЛЬЗОВАТЕЛЯ

RU

KORISNIČKI PRIRUČNIK

HR

РЪКОВОДСТВО ЗА УПОТРЕБА

BG

MANUAL DE UTILIZARE

RO

BRUKERMANUAL

NO

BRUGERMANUAL

DA

OHJEKIRJA

FI

دليل الاستخدام

العربية



H0915900 REVA - CI31



**(EN)** This manual contains the instructions to be followed during installation, use, and maintenance. To avoid serious or fatal injury, material damage, and cancellation of warranty, read the safety warnings and warranty before use. Keep and pass on all product documentation for later viewing throughout the product's service life.

**(ES)** Este manual contiene las instrucciones que deben seguirse durante la instalación, el uso y el mantenimiento. Para evitar lesiones graves o mortales, daños materiales y la anulación de la garantía, lea las advertencias de seguridad y la garantía antes de utilizar el producto. Conserve y transmita estos documentos para futuras consultas durante toda la vida útil del aparato.

**(IT)** Il presente manuale contiene le istruzioni da seguire per l'installazione, l'uso e la manutenzione. Per evitare lesioni gravi o mortali, danni materiali e l'annullamento della garanzia, leggere le avvertenze di sicurezza e la garanzia prima dell'uso. Conservare tutta la documentazione del prodotto per consultazione futura per tutta la durata di vita dell'apparecchio.

**(PT)** Este manual contém as instruções a serem seguidas durante a instalação, o uso e a manutenção. Para evitar ferimentos graves ou fatais, danos materiais e cancelamento da garantia, ler as advertências de segurança e garantia antes do uso. Conservar e transmitir toda a documentação do produto para consulta posterior ao longo da vida útil do aparelho.

**(SV)** Denna handbok innehåller anvisningar som ska respekteras vid installation, användning och service. Läs säkerhetsföreskrifter och garanti före användning för att undvika allvarig personskada eller dödsolycka. Spara all produktokumentation och för den vidare för att kunna granskas senare under hela enhetens livstid.

**(NO)** Acest manual conține instrucțiunile care trebuie urmate în timpul instalării, utilizării și întreținerii. Pentru a evita rănirea gravă sau fatală, deteriorarea materialelor și anularea garanției, citiți avertismentele privind siguranța și garanția înainte de utilizare. Va rugăm să păstrați și să transmiteți toată documentația produsului pentru consultare ulterioară pe întreaga durată de viață a dispozitivului.

**(PL)** Niniejsza instrukcja zawiera wskazówki, których należy przestrzegać podczas instalacji, użytkowania i konserwacji. Aby uniknąć poważnych lub śmiertelnych obrażeń, szkód materialnych i unieważnienia gwarancji, przed użyciem przeczytaj ostrzeżenia dotyczące bezpieczeństwa i gwarancji. Zachowaj całą dokumentację produktu do wglądu przez cały okres eksploatacji urządzenia i przekaz ją kolejnym użytkownikom.

**(EL)** Αυτό το εγχειρίδιο περιέχει τις οδηγίες που πρέπει να τηρούνται κατά την εγκατάσταση, χρήση και συντήρηση. Για να αποφεύγετε σοβαρούς ή μοιραίους τραυματισμούς, βλάβη στα υλικά και ακύρωση της εγγύησης, διαβάστε τις προειδοποιήσεις ασφαλείας και την εγγύηση πριν από την χρήση. Φυλάξτε και διαβιβάστε όλα τα έγγραφα του προϊόντος για να τα συμβουλευτείτε στο μέλλον, καθ' όλη τη διάρκεια ζωής της συσκευής.

**(HR)** Ovaj priručnik sadrži upute kojih se potrebno pridržavati prilikom ugradnje, uporabe i održavanja. Kako bi se izbjegle teške ozljede ili ozljede sa smrtnim ishodom, oštećenje materijala i gubitak jamstva, prije uporabe pročitajte sigurnosna upozorenja i jamstvo. Zadržite i proslijedite svu dokumentaciju o proizvodu kako bi se kasnije koristila tijekom cijelog vijeka trajanja ovog uređaja.

**(SK)** Táto príručka obsahuje pokyny, ktoré je potrebné dodržiavať pri inštalácii, používaní a údržbe zariadenia. Aby ste predišli vážnym alebo smrteľným zraneniam, materiálnym škodám a zrušeniu platnosti záruky, pred použitím zariadenia si prečítajte bezpečnostné upozornenia a záručný list. Tieto dokumenty si uschovajte a odovzdajte na neskoršie nahliadnutie počas celej životnosti zariadenia.

**(TR)** Bu kılavuz montaj, kullanım ve bakım sırasında takip edilmesi gereken talimatlar içerir. Ciddi veya ölümcül yaralanma, maddi hasar ve garantinin iptalini önlemek için kullanımı öncesinde güvenlik uyarıları ve garantiyi okuyun. Tüm ürün belgelerini cihazın kullanım ömrü boyunca incelemek üzere saklayın ve iletin.

**(FR)** Ce manuel contient les instructions à suivre lors de l'installation, l'utilisation et l'entretien du produit. Pour éviter les blessures graves voire mortelles, les dommages matériels et l'annulation de la garantie, lisez attentivement les avertissements de sécurité et la garantie avant toute utilisation. Veuillez conserver et transmettre l'ensemble de la documentation produit tout au long de la durée de vie de l'appareil.

**(DE)** Dieses Handbuch enthält die Anweisungen, die bei der Installation, Verwendung und Wartung zu beachten sind. Um schwere oder tödliche Verletzungen, Sachschäden und den Verlust der Garantie zu vermeiden, sind vor der Verwendung die Sicherheitshinweise und die Garantiebedingungen zu lesen. Alle Dokumente sind während der gesamten Nutzungsdauer des Geräts aufzubewahren und weiterzugeben.

**(NL)** Deze handleiding bevat de instructies die u moet volgen tijdens de installatie, het gebruik en het onderhoud. Om ernstig of dodelijk letsel, materiële schade en opheffing van de garantie te voorkomen, moet u vóór gebruik de veiligheidsaanschuivingen en garanti voorwaarden lezen. Bewaar alle productdocumenten voor later gebruik, en geef ze indien nodig door, gedurende de hele levensduur van het apparaat.

**(CS)** Tato příručka obsahuje pokyny, které je třeba dodržovat při instalaci, používání a údržbě. Abyste předišli vážným nebo smrtelným zraněním, poškození materiálu a pozbytí záruky, přečtěte si před použitím bezpečnostní upozornění a záruční podmínky. Veškerou dokumentaci si uschovejte pro pozdější konzultaci po celou dobu životnosti zařízení.

**(DA)** Denne vejledning indeholder de instruktioner, der skal følges under installation, brug og vedligeholdelse. For at undgå alvorlig eller dødelig personskade, materielle skader og bortfald af garantien skal du læse sikkerhedsadvarslerne og garantien før brug. Al dokumentation om produktet skal opbevares og videregives, så de er til rådighed senere gennem hele apparatets levetid.

**(FI)** Tämä käyttöopas sisältää ohjeita, joita on noudatettava asennuksen, käytön tai huollon aikana. Luovutussuositukset ja takuu ennen käyttöä vakavien tai kuolemaan tuottavien vammojen, laitevahinkojen ja takuun mitätöinnin ehkäisemiseksi. Säilytä kaikki tuoteasiakirjat ja anna ne omistajan vaihtuessa myöhemmää tarvetta varten koko laiteen käyttöön ajaksi.

**(HU)** Ez a kézikönyv a telepítés, használat és karbantartás során követendő utasításokat tartalmazza. A súlyos vagy halálos sérülések, anyagi károk és a garancia érvénytelenítésének elkerülése érdekében használat előtt olvassa el a biztonsági figyelmeztetéseket és a garanciát. Őrizze meg és adja tovább az összes termékdocumentációt, hogy a későbbi teljes élettartama során később is megtekinthető legyenek.

**(RU)** В настоящем руководстве приведены инструкции по установке, эксплуатации и обслуживанию. Во избежание серьезных или смертельных травм, материального ущерба и аннулирования гарантии перед началом эксплуатации ознакомьтесь с предупреждениями по технике безопасности и гарантийными обязательствами. Сохраняйте всю документацию по изделию и передавайте ее для последующего ознакомления в течение всего срока службы устройства.

**(RO)** Acest manual conține instrucțiunile care trebuie urmate în timpul instalării, utilizării și întreținerii. Pentru a evita rănirea gravă sau fatală, deteriorarea materialelor și anularea garanției, citiți avertismentele privind siguranța și garanția înainte de utilizare. Va rugăm să păstrați și să transmiteți toată documentația produsului pentru consultare ulterioară pe întreaga durată de viață a dispozitivului.

**(BG)** Това ръководство съдържа инструкциите, които трябва да се спазват по време на монтажа, използването и поддръжката. За да избегнете сериозни или смъртоносни наранявания, материални щети и анулиране на гаранцията, прочетете предупрежденията за безопасност и гаранцията преди употреба. Съхранявайте и предавайте цялата продуктова документация за по-късен преглед през целия експлоатационен период на уреда.

يحتوي هذا الدليل على التعليمات التي يجب اتباعها أثناء التركيب والاستخدام والصيانة. لتجنب التعرض للإصابات الخطيرة أو المميتة، والأضرار المادية، والبقاء الضمان، يرجى قراءة تحذيرات السلامة والضمآن قبل الاستخدام. نتج بصحة الجهاز للاطلاع عليها لاحقاً خلال فترة عمل الجهاز.

# Table of Contents

<b>Section 1. Cleaner Overview</b> .....	<b>3</b>	<b>Section 3. Installing the App</b> .....	<b>8</b>
1.1 Product Overview and Contents.....	3	3.1 Download the App.....	8
1.2 Control Functions .....	4	3.2 Configure the System .....	8
1.3 Usage Guidelines.....	4	3.3 Add the Cleaner.....	8
<b>Section 2. Product Usage</b> .....	<b>4</b>	<b>Section 4. Maintenance</b> .....	<b>8</b>
2.1 Charging the Cleaner.....	4	4.1 Cleaning the Impeller Area.....	9
2.2 Information/Status LEDs.....	5	4.2 Cleaning the Sensor .....	10
2.3 Filtration .....	5	4.3 Replacing the Brushes.....	10
2.4 Cleaning Modes.....	5	4.4 Replacing Tracks .....	10
2.5 Using the Cleaner .....	5	<b>Section 5. Storage Guidelines</b> .....	<b>12</b>
2.6 Removal Methods.....	6	<b>Section 6. Troubleshooting</b> .....	<b>12</b>
2.7 Use in Tile Pools .....	7	6.1. General Troubleshooting.....	12
		6.2. Cleaner Error Codes .....	13

## Section 1. Cleaner Overview

### 1.1 Product Overview and Contents

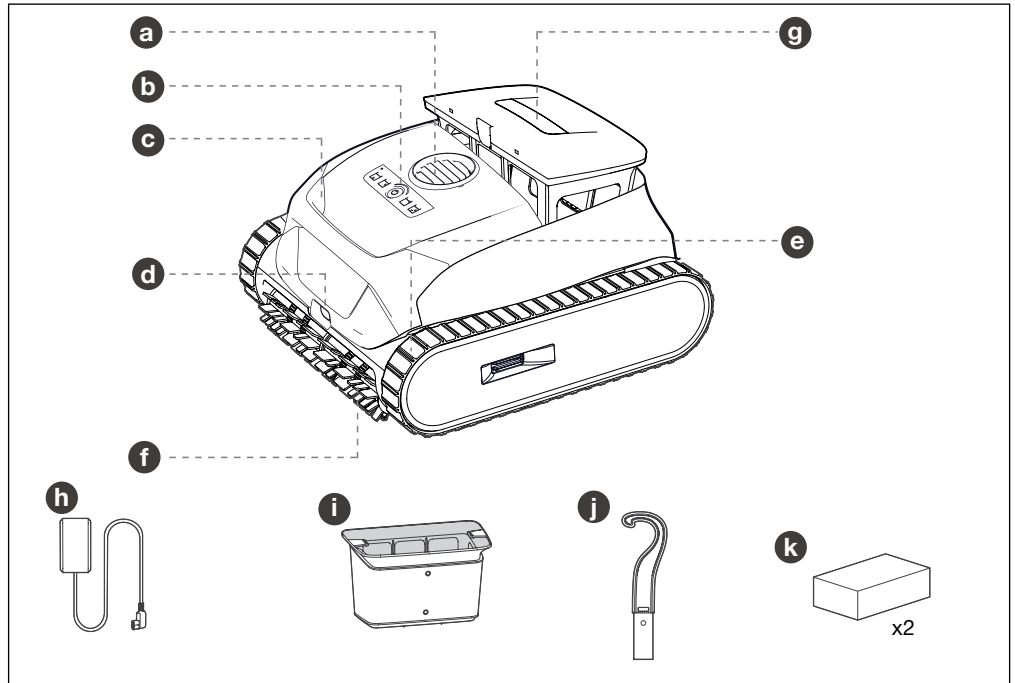

- |                        |                        |                             |
|------------------------|------------------------|-----------------------------|
| <b>a</b> Flow Outlet   | <b>e</b> Tracks        | <b>i</b> Ultra-Fine Filter  |
| <b>b</b> Control Panel | <b>f</b> Brushes       | <b>j</b> Retrieval Hook     |
| <b>c</b> Handle        | <b>g</b> Filter Access | <b>k</b> Buoyancy Foam (x2) |
| <b>d</b> Sensor        | <b>h</b> Charger       |                             |

## 1.2 Control Functions

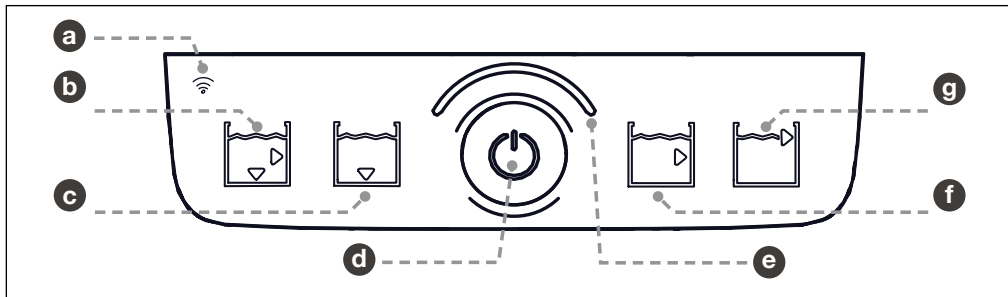

**a** Wi-Fi Status Indicator

**c** Floor Mode

**e** LED Status Indicator

**g** Waterline Mode

**b** Floor/Walls Mode

**d** Power Button

**f** Wall Mode

## 1.3 Usage Guidelines

- Do not use an extension cord to connect the charger to electric supply.
- The pool cleaner must be installed and operated as specified. See safety and warning manual for more information.
- Clean the filter canister after each use.
- Do not use the product in your pool if the water temperature is above 95°F (35°C) or below 50°F (10°C).
- Use ONLY the battery charger provided with the appliance. Improper use may cause electric shocks, overheating or leakage of corrosive liquids from the battery.

## Section 2. Product Usage

### 2.1 Charging the Cleaner

#### IMPORTANT

Fully charge pool cleaner before first use  
**4h**

The cleaner takes up to 4 hours to fully charge (solid Green LED). Select an indoor charging location (GFCI or RCD outlet) at least 11.5 ft (3.5 m) away from the pool, out of direct sunlight, rain or inclement weather, and with adequate Wi-Fi strength.

#### Charge the Cleaner:

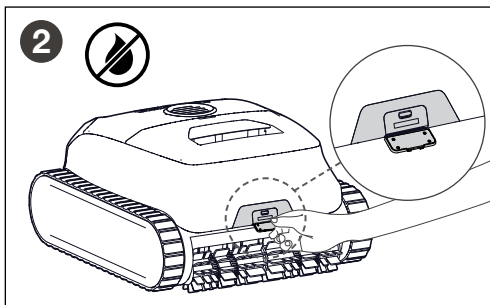
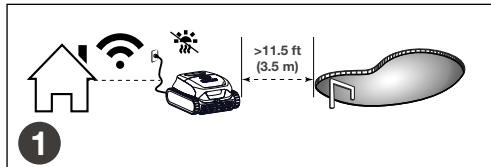

Ensure that the cleaner is dry before charging.

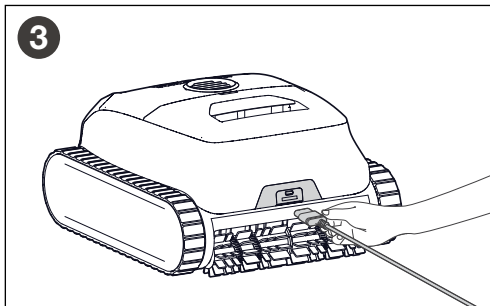

Connect the end of the charger to the cleaners charging port.  
Secure closed the protective cap before submerging the cleaner.

## 2.2 Information/Status LEDs

LED Status Indicator		
<b>While Charging</b>	Solid Green	Fully charged.
	Blinking Green	Not fully charged. May not run a complete cycle.
	Blinking Blue	Low battery.
	Blinking Orange	Very low battery.
	Blinking Red + Alternating Color	Error, see <i>Cleaner Error Codes</i> .
<b>Firmware update</b>	Blinking Yellow (1-second interval)	Firmware updating.
	Blinking Yellow (5-second interval)	Cleaner resetting after firmware update
<b>Ready to Start Cleaning (unplugged) and/ or While Cleaning</b>	Solid Green	Ready to clean.
	Solid Blue	Low battery. May not run a complete cycle.
	Solid Orange	Very low battery. Charge required.
	Blinking Red + Alternating Color	Error, see <i>Cleaner Error Codes</i> .
Wi-Fi Status Indicator		
	Solid Green	Connected Wi-Fi.
	Blinking Green	Pairing or resetting.
	Blinking Red	No Wi-Fi connection.

## 2.3 Filtration

The cleaner includes two filtration options: standard debris or fine debris.

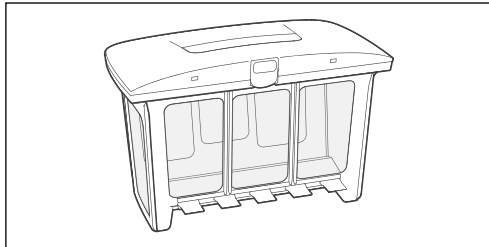

### General-Purpose Filter Canister

Used to collect debris like stones, leaves, and sand. When visible debris is significant, use the general-purpose filter canister by itself without the ultra-fine filter.

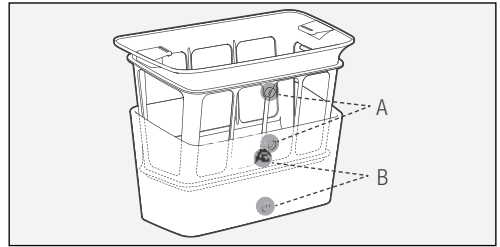

### Ultra-Fine Filter

Used to collect fine debris, such as silt and some algae. When visible debris is minimal, but the pool water appears cloudy or there is evidence of algae, use both the filter canister and the ultra-fine filter.

**Ensure that A and B on the ultra-fine filter align with A and B marked on the filter canister.**

**NOTE:** After several uses, the surface of the ultra-fine filter may show signs of wear, but will not impact performance. The ultra-fine filter should be replaced every 30 uses to maintain effective filtration.

## 2.4 Cleaning Modes

Cleaning Mode	Where to Select	Additional Information
<b>Floor/Walls*</b>	Product or App	Default. Full pool coverage
<b>Floor*</b>	Product or App	S-pattern cleaning
<b>Walls</b>	Product or App	On vertical surfaces
<b>Waterline</b>	Product or App	At tile line
<b>Multi-Day*</b>	In App	Preset cleaning cycles

- \* **Floor/Walls** - Cleaner will always begin cleaning walls first.
- \* **Floor** - Choose Floor mode to clean with pool cover on.
- \* **Multi-Day** - Allows you to run multiple cleaning cycles over a span of a few days. No need to remove the cleaner from the pool, or charge between cycles.

## 2.5 Using the Cleaner

To start cleaning:

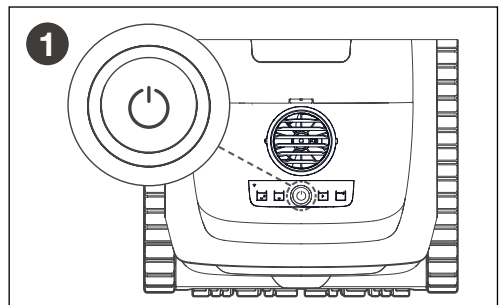

**Press and hold the power button for 2 seconds to turn on the cleaner. After turning on, the LED is solid Green. Press and hold the power button for 2 seconds to turn off the cleaner.**

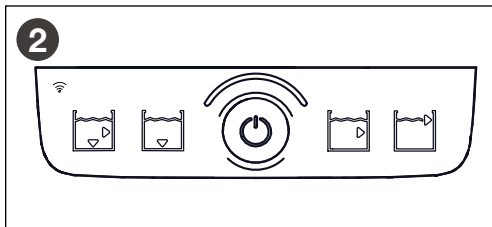

**2** Press the power button to select one of the four modes: Floor/Walls, Floor, Wall, or Waterline.



**3** Submerge the cleaner vertically into the water and shake it slightly to release air bubbles. Wait for bubbles to stop.

**NOTE:** If the cleaner is not submerged within 5 minutes, it will turn off automatically. Press the power button again to restart and submerge.

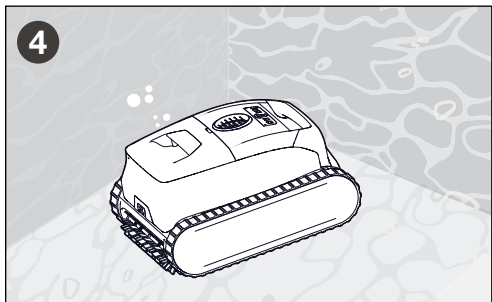

**4** Let the cleaner sink to the bottom of the pool. Cleaning cycle will start as soon as the cleaner detects the pool water.

**⚠ WARNING**



Do not enter pool while the robotic cleaner is in water.

**2.6 Removal Methods**

**End of Cycle**

When the battery is low, the cleaner will climb up the wall and wait at the waterline for 10 minutes to pick up. Use the handle to remove.

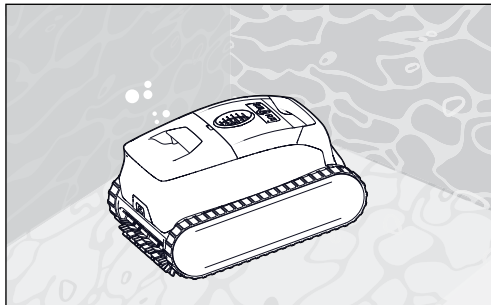

If connected to the app, push notifications will be sent to your mobile device during this time to remove the cleaner. If the cleaner is not removed during waterline waiting, it will return to the floor.

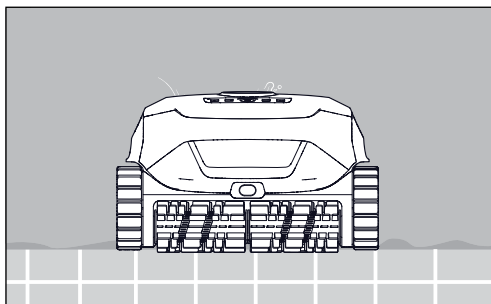

**Hook Retrieval**

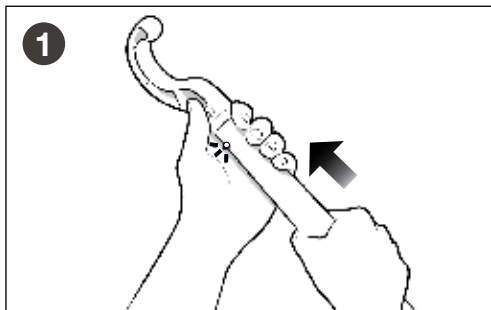

**1** After the cycle is complete, attach the retrieval hook (included) to a standard pool pole (not included).

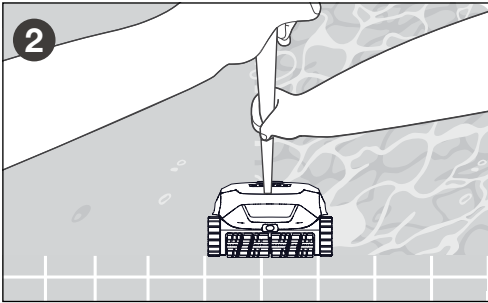

**2** Secure the hook on the cleaner handle. Bring the cleaner to the waterline.

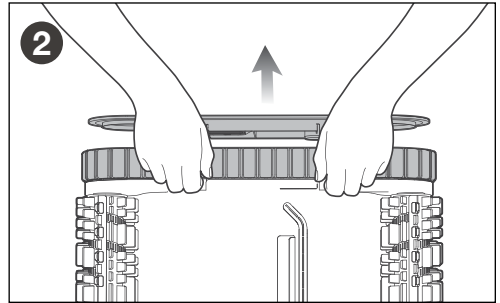

**2** Press your fingers into the holes and push outward to remove the side panels.

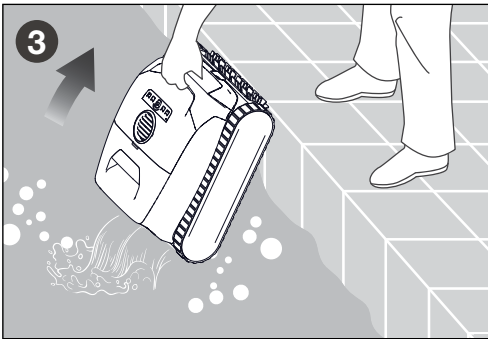

**3** Pull up the cleaner by the handle and hold vertically to let the water drain into the pool. Ensure the cleaner is dry before charging. Fully charge before next use.

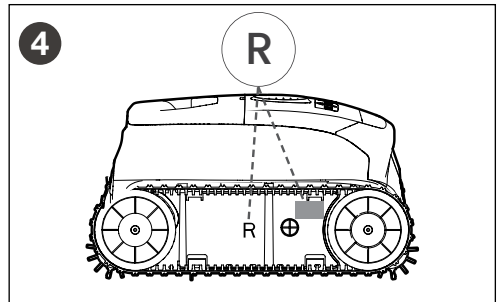
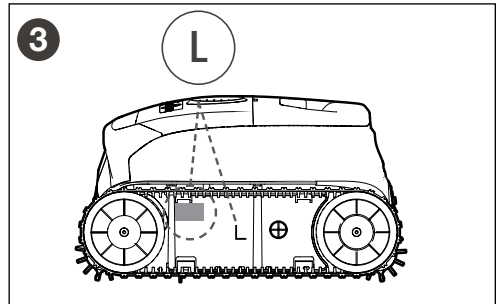

**2.7 Use in Tile Pools**

In tile or mosaic pools, if the cleaner is struggling to climb the walls, while the filter is empty, install the buoyancy kit provided with the cleaner.

**To install buoyancy foam:**

Each foam is marked for a specific side of the cleaner. Install the foam according to markings L and R on each side.

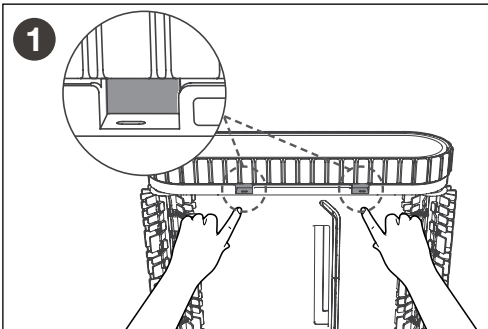

**1** Lay the cleaner on its side, and locate the two small holes under the tracks.

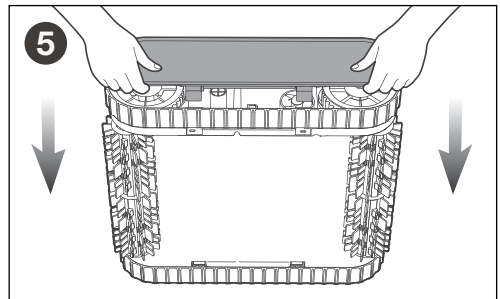

**5** Reattach the side panels by pressing the locking buckles firmly in place.

### Section 3. Installing the App



The Fluidra Pool App is available for download from the App Store or Google Play.

**Before you begin installation, make sure you have the following:**

- Robotic cleaner is fully charged and turned on
- Smart device (phone) with Wi-Fi and bluetooth-enabled

#### IMPORTANT

Have your Wi-Fi network password available.

#### 3.1 Download the App

Install or update the App from the App Store or Google Play. Once download is complete, sign up and log into the App to begin setting up your cleaner.

#### 3.2 Configure the System

When the cleaner is powered on for the first time, it will enter Network Setup Mode. The Wi-Fi indicator will blink Green. If this process is interrupted, press and hold the power button for 5 second to restart Network Setup.

#### 3.3 Add the Cleaner

Under “more” navigate to add equipment. Locate the QR code label on the cleaner. Scan the QR code or manually enter the Cloud ID and Access Code. Enter your Wi-Fi network and password to complete set up.

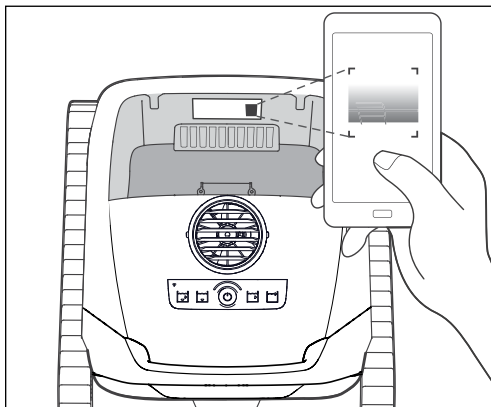

The QR code is located inside the cleaner, visible after having removed the canister.

### Section 4. Maintenance

The filter canister should be rinsed with fresh (non-chlorinated) water at the end of each cycle. Periodically, clean the canister with soapy water and a soft bristle brush to remove fine particles that clog the material. Rinse with clean (non-chlorinated) water.

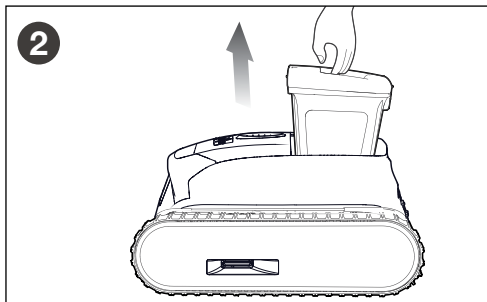
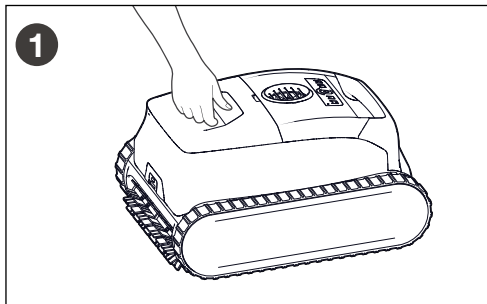

**Pull up on the handle to remove the filter canister.**

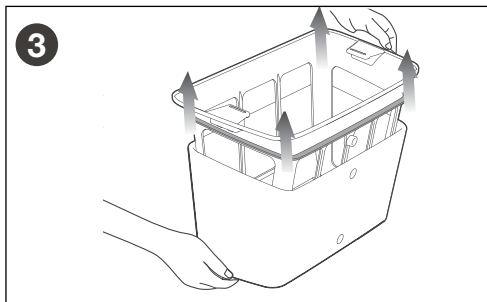

**If applicable, remove the ultra-fine filter. Pull four corners to release.**

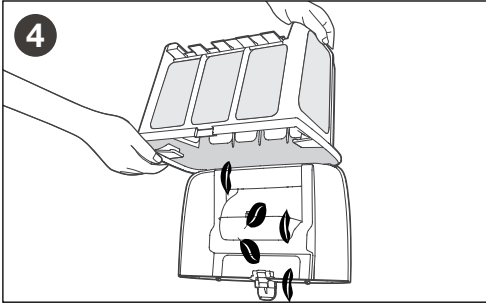

**4** Press the latch on the filter canister to release the lid. Open the lid and remove debris.

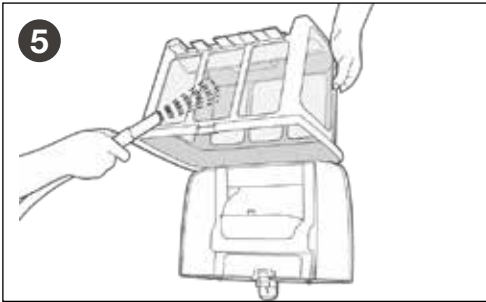

**5** Rinse the filter canister and ultra-fine filter separately using fresh, clean water.

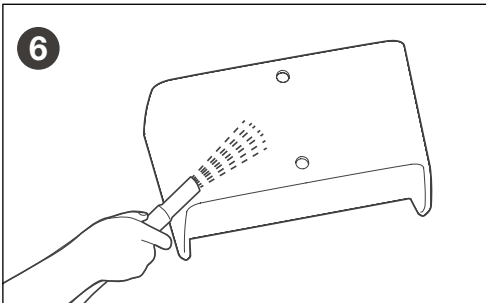

**6** Rinse the ultra-fine filter inside and out and use a high-pressure hose to ensure thorough cleaning. Scrub by hand if necessary.

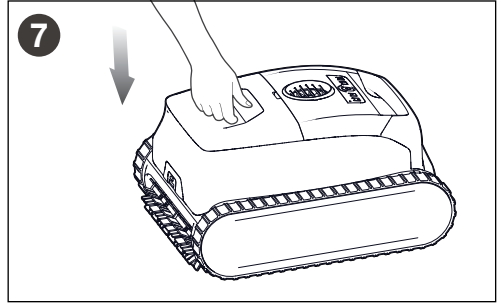

**7** Replace the filter canister into the cleaner.

#### 4.1 Cleaning the Impeller Area

### IMPORTANT

**To avoid serious injury:**

- Ensure the cleaner is switched OFF (LEDs are all off) before attempting maintenance.
- Wear gloves when cleaning the impeller.
- Always dry the appliance before cleaning the impeller and clean the impeller in a dry area.

**To clean the impeller:**

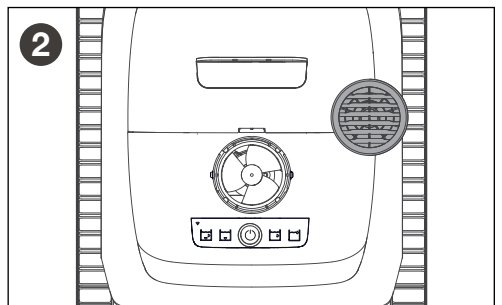
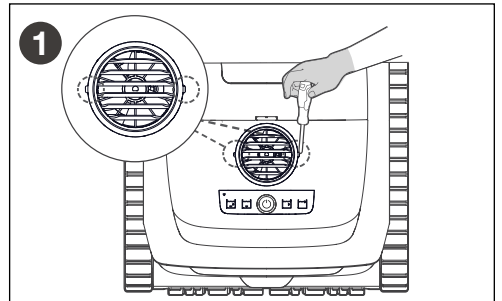

**1** Use a flathead screwdriver to pry open the flow outlet to expose the impeller.

**2**

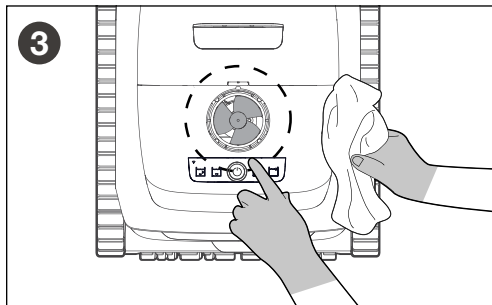

Carefully remove debris that may be wrapped around and blocking the impeller.

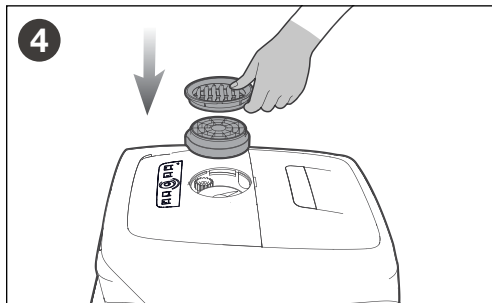

After cleaning the impeller, replace the flow outlet.

#### 4.2 Cleaning the Sensor

To clean the sensor:

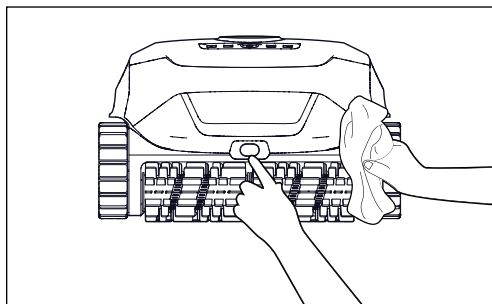

To maintain the cleaner's optimal performance, use a soft, dry cloth to gently wipe away any debris from the sensor.

#### 4.3 Replacing the Brushes

To replace the brushes:

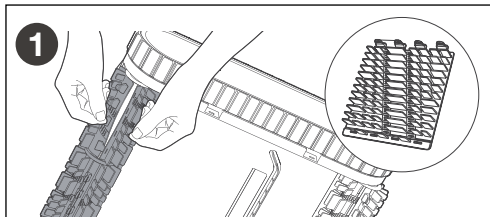

Remove the brushes by pulling apart the tabs.

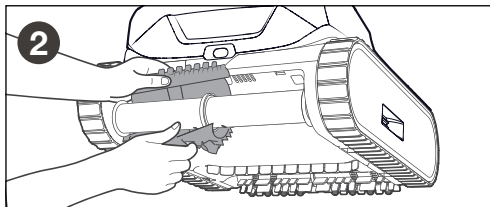

To replace, position a new brush without the tabs under the brush holder. Roll the brush around the support, slide the tabs into the slits and pull until the wide edge passes through each slit.

#### 4.4 Replacing Tracks

To remove the track:

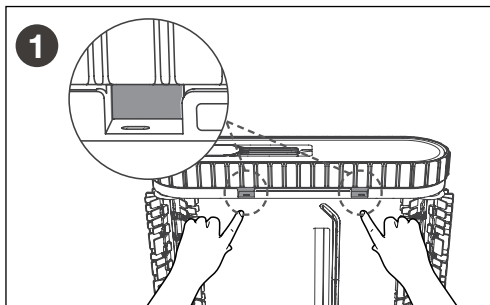

Remove the side cover plates from the cleaner: Lay the cleaner on its side, and locate the two small holes below the tracks. Insert your fingers into the holes and push outward to detach them.

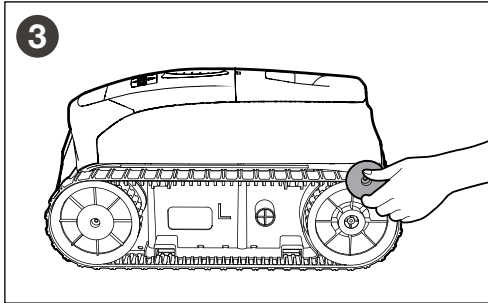
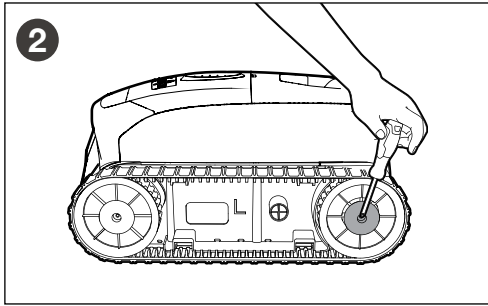

Remove the screws and guide sleeve from the rear wheel.

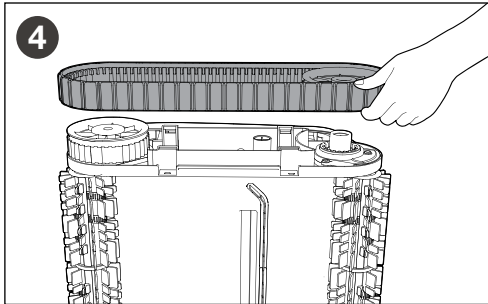

Remove the rear wheel and tracks of the cleaner by gently pulling on each piece.

To install the track:

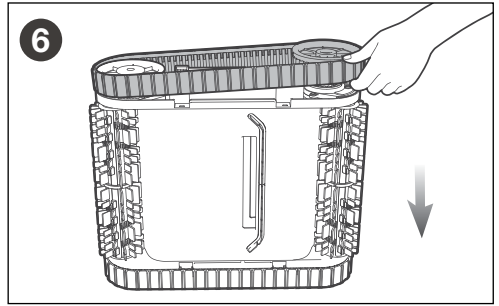
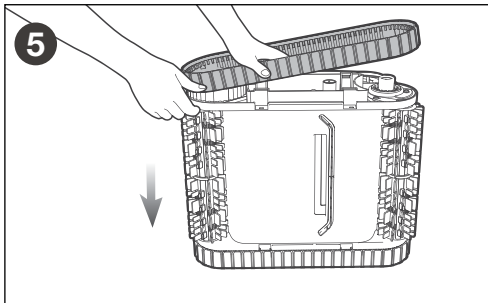

Align the gears of the replacement tracks with the gears on both wheels. Reinstall the rear wheel and the tracks, ensuring they are secured along the track sleeves.

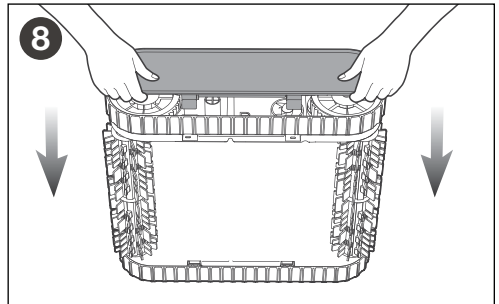
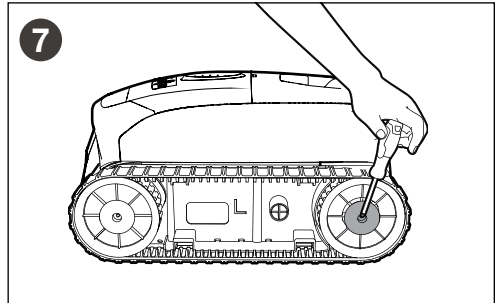

Install the rear wheel guide sleeve, tighten the screw and reinstall the side cover plate. Repeat this step for the other tracks.

## Section 5. Storage Guidelines

During off-seasons, such as winter or long vacations, when your cleaner isn't in use, follow these steps to keep it in top shape:

- Fully charge the cleaner before storing it. Ensure the cleaner is turned off and disconnected from the charger before storing.
- Thoroughly clean the entire cleaner, including the top and bottom shells, wheels, brushes, and charging port to remove any dirt.
- Dry the cleaner with a soft cloth, and ensure the charging port cover is properly closed.
- Store the cleaner in its original packaging in a cool, dry, and well-ventilated place.
- Recharge the battery every six months to maintain its health.

## Section 6. Troubleshooting

### 6.1. General Troubleshooting

The following list provides some helpful hints for troubleshooting common challenges when using the cleaner.

User Issue	Possible Cause	Suggested Solutions
The cleaner does not stay on the pool surface or is floating excessively.	There is air trapped inside the cleaner housing.	Remove cleaner from pool and re-submerge.
	Filter canister is full or dirty.	Dispose of debris and thoroughly clean the filter canister with mild soap and a soft brush. Then, re-submerge the cleaner.
The cleaner is not climbing walls.	Filter canister is full or dirty.	Dispose of debris and thoroughly clean the filter canister with mild soap and a soft brush. Then, re-submerge the cleaner.
	Track treads worn down.	Replace tracks. Contact your retailer or customer support.
	Confirm appropriate pool chemistry.	Speak with your pool service professional. Do not leave cleaner in the pool during any chemical treatments.
	Cleaner in Floor Only mode.	Select Floor/Wall cleaning mode.
The cleaner is not moving.	The cleaner may not be charged.	The outlet the charger is connected to is not supplying electrical power. Check that the outlet to which the charging station is connected is receiving electricity.
	Cycle not started.	Remove from water and start the cleaner by pushing the power button or use the App.
The cleaner will not turn on.	Low battery.	Fully charge and then try again.
	Battery temperature too high/low.	The temperature detected during charging is outside of the recommended temperature range for recharging the cleaner 50-95°F (10-35°C).
The cleaner will not charge.	Charger or charging port damaged.	If the charger is correctly connected but the cleaner cannot charge, the charger or the charging port might be damaged. Contact your retailer or customer support.
	Charger not connected in place.	Reconnect the plug, ensuring that the metal contacts are connected firmly.
	Battery temperature too high/ow.	The temperature detected during charging is outside of the recommended temperature range for recharging the cleaner 50-95°F (10-35°C).
	Battery overdischarged from long inactivity.	See <i>Storage Guidelines</i> . If the cleaner won't charge due to extended non-use, please Contact your retailer or customer support.

User Issue	Possible Cause	Suggested Solutions
The cleaner is moving in circles.	Sensor lens is dirty.	Use a soft, dry cloth to clean the sensor lens.
	Sensor lens is damaged.	Contact your retailer or customer support.
	Unique pool shape, obstacles or built-in features.	Remove cleaner from pool and re-submerge in a different location.
The cleaner is not cleaning the pool effectively.	Filter canister is full or dirty.	Dispose of debris and thoroughly clean the filter canister with mild soap and a soft brush. Then, re-submerge the cleaner.
	Brushes are worn.	Replace brushes. Contact your retailer or customer support.
	The cleaner is not fully charged.	Charge the cleaner.
	Cleaner error.	See <i>Cleaner Error Codes</i> .
The cleaner has stopped working.	Low battery.	Charge the cleaner.
	Cleaner is in Multi-Day mode.	Check the App to verify selected cleaning mode. Cleaning will resume as scheduled.
	Cleaner error.	See <i>Cleaner Error Codes</i> .

## 6.2. Cleaner Error Codes

LED Status Indicator	Error	Solutions
Blinking Red & Yellow (alternating).	Pump motor error.	<ol style="list-style-type: none"> <li>1. Press and hold the power button for 2 seconds to turn off the cleaner. No LEDs will be illuminated.</li> <li>2. Check for small debris or hair in the fan impeller and remove, see <i>Cleaning the Impeller Area</i>.</li> <li>3. Contact your retailer or customer support.</li> </ol>
Blinking Red & Green (alternating).	Right drive motor error.	<ol style="list-style-type: none"> <li>1. Press and hold the power button for 2 seconds to turn off the cleaner. No LEDs will be illuminated.</li> </ol>
Blinking Red & Blue (alternating).	Left drive motor error.	<ol style="list-style-type: none"> <li>2. Check that debris is not preventing the brushes or tracks from moving freely.</li> <li>3. Rotate each track in the same direction until it rotates smoothly. Repeat in the opposite direction until a rotation is smooth.</li> <li>4. Contact your retailer or customer support.</li> </ol>

# Tables des matières

<b>Section 1. Présentation du robot nettoyeur ....</b>	<b>1</b>	<b>Section 3. Installation de l'application .....</b>	<b>7</b>
1.1 Présentation et composants du produit .....	1	3.1 Téléchargement de l'application .....	7
1.2 Commandes .....	2	3.2 Configuration du système.....	7
1.3 Instructions d'utilisation.....	2	3.3 Ajout du robot.....	7
<b>Section 2. Utilisation du produit .....</b>	<b>2</b>	<b>Section 4. Entretien.....</b>	<b>8</b>
2.1 Charger l'appareil .....	2	4.1 Nettoyage de la zone de l'hélice.....	9
2.2 Voyants d'information / d'état .....	3	4.2 Nettoyage du capteur.....	10
2.3 Filtration.....	3	4.3 Remplacement des brosses .....	11
2.4 Modes de nettoyage.....	3	4.4 Remplacement des chenilles.....	11
2.5 Utilisation du nettoyeur.....	4	<b>Section 5. Instructions de stockage.....</b>	<b>13</b>
2.6 Méthodes de retrait .....	5	<b>Section 6. Dépannage.....</b>	<b>14</b>
2.7 Utilisation dans les piscines carrelées.....	5	6.1. Dépannage général.....	14
		6.2. Codes d'erreur du robot .....	14

## Section 1. Présentation du robot nettoyeur

### 1.1 Présentation et composants du produit

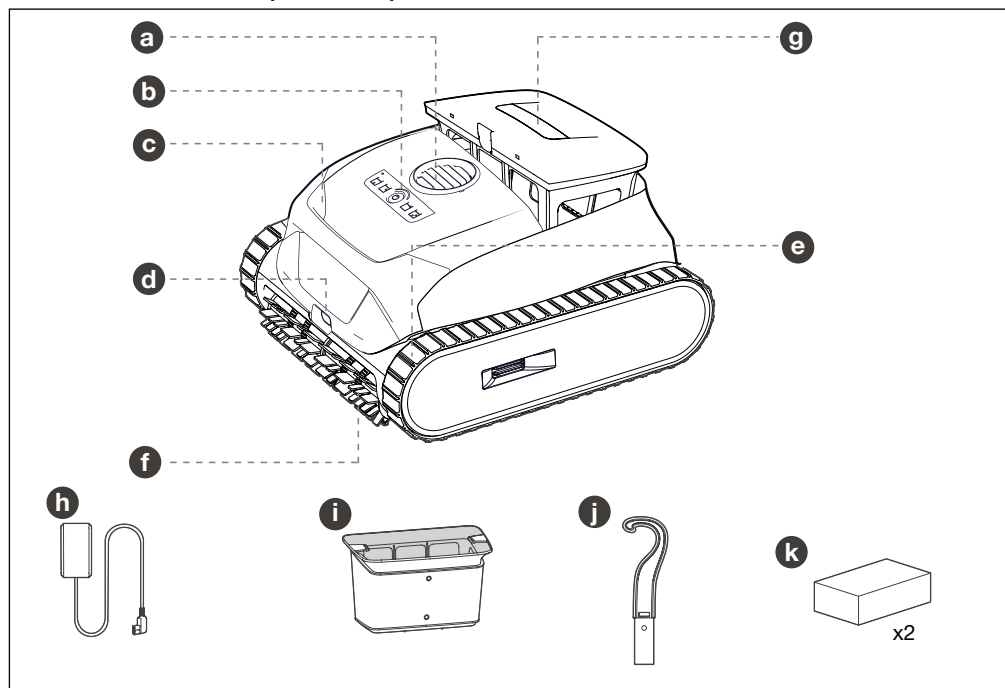

**a** Sortie d'eau

**b** Panneau de contrôle

**c** Poignée

**d** Capteur

**e** Chenilles

**f** Brosses

**g** Accès au filtre

**h** Chargeur

**i** Filtre ultra-fin

**j** Crochet de récupération

**k** Mousse de flottabilité (x2)

## 1.2 Commandes

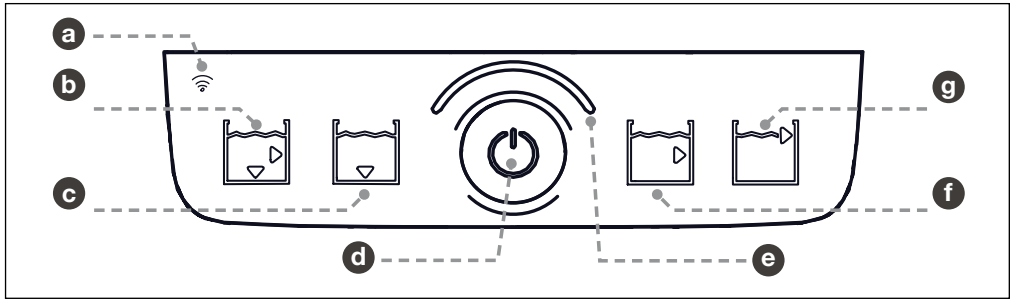

- a** Voyant Wi-Fi      **c** Mode Fond      **e** Voyant LED      **g** Mode ligne d'eau  
**b** Mode Fond/Perois      **d** Bouton marche/arrêt      **f** Mode Perois

## 1.3 Instructions d'utilisation

- Ne pas utiliser de rallonge pour brancher le chargeur à l'alimentation électrique.
- Le robot nettoyeur de piscine doit être installé et utilisé conformément aux instructions. Consultez le manuel de sécurité et d'avertissement pour en savoir plus.
- Nettoyez le boîtier du filtre après chaque utilisation.
- Ne pas utiliser le produit dans votre piscine si la température de l'eau est supérieure à 95 °F (35 °C) ou inférieure à 50 °F (10 °C).
- Utilisez UNIQUEMENT le chargeur de batterie fourni avec l'appareil. Une utilisation inappropriée peut provoquer des chocs électriques, une surchauffe ou une fuite de liquides corrosifs provenant de la batterie.

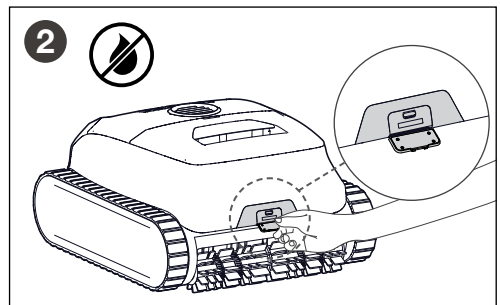

Assurez-vous que le robot est sec avant de le charger.

## Section 2. Utilisation du produit

### 2.1 Charger l'appareil

#### IMPORTANT

Chargez entièrement le robot nettoyeur de piscine avant la première utilisation.

**4h**

Le robot met jusqu'à 4 heures pour une charge complète (voyant vert fixe). Choisissez un emplacement de charge situé en intérieur (prise GFCI ou RCD) situé à au moins 3,5 m (11,5 ft) de la piscine, à l'abri de la lumière directe du soleil, de la pluie ou des intempéries, et avec une bonne connexion Wi-Fi.

Charger le robot :

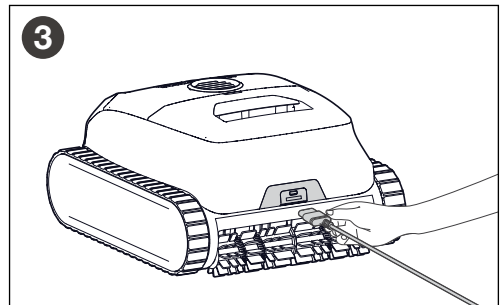
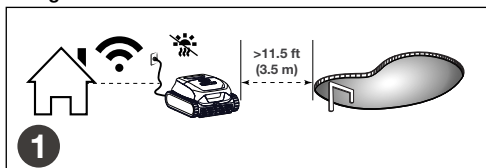

Branchez l'extrémité du chargeur sur le port de charge du robot.

Fermez soigneusement le capuchon de protection avant d'immerger le robot.

## 2.2 Voyants d'information / d'état

Voyant LED		
L'appareil est en cours de charge	Vert fixe	Batterie entièrement chargée.
	Clignote en vert	Batterie partiellement chargée. Il se peut que le robot ne puisse pas effectuer un cycle complet.
	Clignote en bleu	La batterie est faible.
	Clignote en orange	La batterie est très faible.
	Clignote en rouge + couleurs alternées	Erreur — veuillez consulter les <i>codes d'erreur du robot</i> .
Mise à jour du micrologiciel	Clignote en jaune (intervalle de 1 seconde)	Le micrologiciel est en cours de mise à jour.
	Clignote en jaune (intervalle de 5 seconde)	Réinitialisation du robot après mise à jour du micrologiciel.
Prêt pour commencer le nettoyage (débranché) et/ou pendant le nettoyage	Vert fixe	Robot prêt à fonctionner.
	Bleu fixe	La batterie est faible. Il se peut que le robot ne termine pas un cycle complet.
	Orange fixe.	Batterie très faible. Charge requise.
	Clignote en rouge + couleurs alternées	Erreur — veuillez consulter les <i>codes d'erreur du robot</i> .
Voyant Wi-Fi		
	Vert fixe	Connexion Wi-Fi établie.
	Clignote en vert	Appariage ou réinitialisation.
	Clignote en rouge	Aucune connexion Wi-Fi.

## 2.3 Filtration

Le robot comprend deux options de filtration :

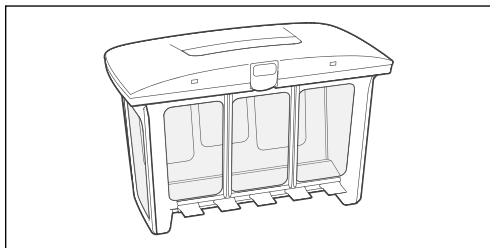

### Cartouche filtrante à usage général

Permet de recueillir les débris tels que pierres, feuilles et sable. Lorsque la quantité de débris visibles est importante, utilisez uniquement la cartouche filtrante à usage général, sans le filtre ultra-fin.

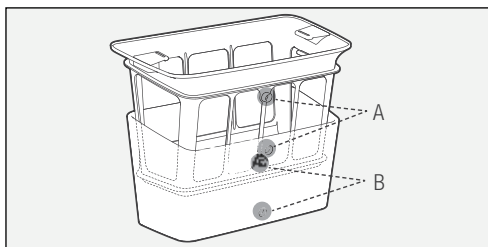

### Filtre ultra-fin

Permet de collecter les débris très fins, comme le limon ou certaines algues. Lorsque les débris visibles sont peu nombreux, mais que l'eau de la piscine est trouble ou présente des traces d'algues, utilisez ensemble la cartouche filtrante et le filtre ultra-fin.

**Veillez à aligner les repères A et B du filtre ultra-fin avec ceux marqués A et B sur la cartouche filtrante.**

**REMARQUE :** Après plusieurs utilisations, la surface du filtre ultra-fin peut présenter des signes d'usure, sans impact sur ses performances. Afin de maintenir une filtration optimale, le filtre ultra-fin doit être remplacé toutes les 30 utilisations.

## 2.4 Modes de nettoyage

Mode de nettoyage	Où le sélectionner	Informations complémentaires
<b>Fond / Parois*</b>	Produit ou application	Mode par défaut. Nettoyage complet de la piscine.
<b>Fond*</b>	Produit ou application	Nettoyage selon un motif en « S ».
<b>Parois</b>	Produit ou application	Nettoyage des surfaces verticales.
<b>Ligne d'eau</b>	Produit ou application	Nettoyage au niveau de la ligne d'eau.
<b>Multi-Jours*</b>	Dans l'application	Cycles de nettoyage prédéfinis

- \* **Fond / Parois** – Le robot commence toujours par nettoyer les parois.
- \* **Fond** – Sélectionnez le mode Fond lorsque la piscine est couverte.
- \* **Multi-jours** – Permet d'exécuter plusieurs cycles de nettoyage sur plusieurs jours, sans avoir à retirer ou recharger le robot entre les cycles.

## 2.5 Utilisation du nettoyeur

Pour commencer le nettoyage :

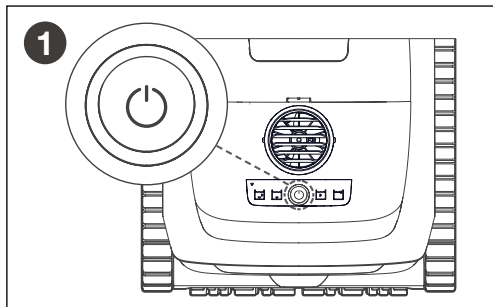

Appuyez et maintenez le bouton marche/arrêt pendant 2 secondes pour allumer le robot. Une fois allumé, le voyant devient vert fixe.

Appuyez et maintenez de nouveau le bouton marche/arrêt pendant 2 secondes pour éteindre le robot.

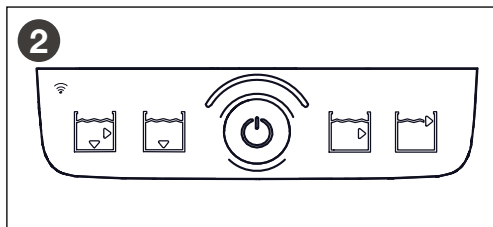

Appuyez brièvement sur le bouton marche/arrêt pour sélectionner l'un des quatre modes : Sol / Parois, Sol, Parois, ou Ligne d'eau.



Plongez le robot verticalement dans l'eau et secouez-le légèrement de façon à libérer les bulles d'air. Attendez qu'il n'y ait plus de bulles.

**REMARQUE :** Si le robot n'est pas immergé dans les 5 minutes, il s'éteindra automatiquement. Appuyez de nouveau sur le bouton marche/arrêt pour le rallumer et l'immerger.

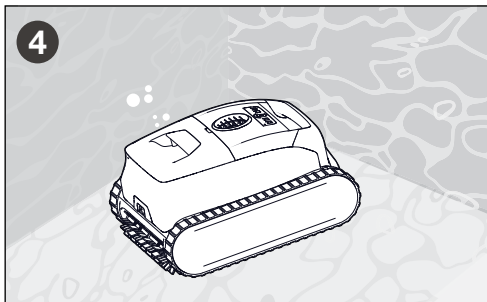

Laissez le robot descendre au fond de la piscine. Le cycle de nettoyage démarre automatiquement dès que le robot détecte la présence d'eau.

### ⚠ AVERTISSEMENT



Ne pas entrer dans la piscine lorsque le robot nettoyeur est en cours de fonctionnement.

## 2.6 Méthodes de retrait

### Fin de Cycle

Lorsque la batterie est faible, le robot remonte le long de la paroi et vient se placer sur la ligne d'eau pendant 10 minutes pour être récupéré. Utilisez la poignée pour le sortir de l'eau.

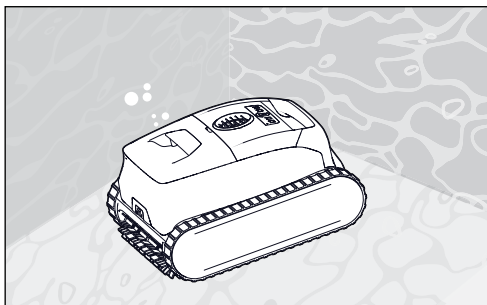

Si le robot est connecté à l'application, une notification push sera envoyée à votre smartphone pour vous demander de le retirer. Si le robot n'est pas retiré au cours de la période d'attente, il retournera au fond de la piscine.

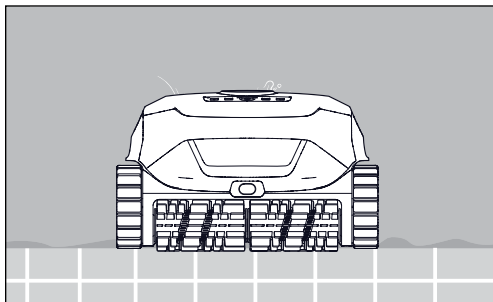

### Récupération avec crochet

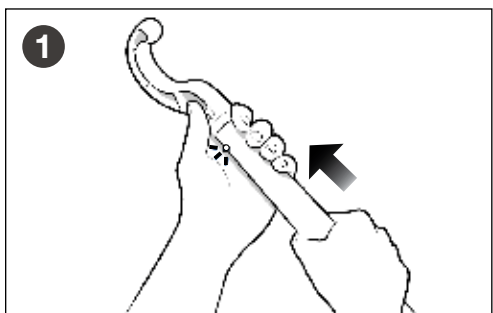

À l'issue du cycle, fixez le crochet de récupération (inclus) à une perche télescopique standard (non incluse).

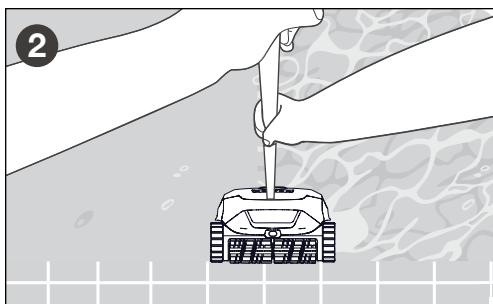

Accrochez le crochet à la poignée du robot. Amenez le robot jusqu'à la ligne d'eau.

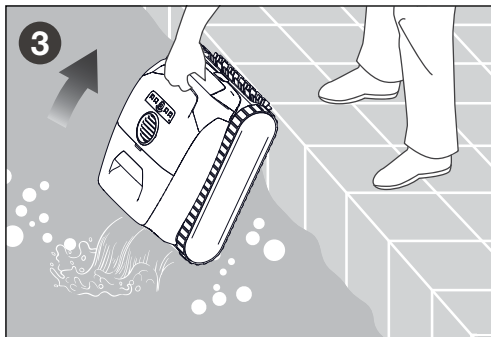

Soulevez-le par la poignée et tenez-le verticalement de façon à laisser s'écouler l'eau dans la piscine. Veillez à ce que le robot soit sec avant de le mettre en charge. Rechargez-le complètement avant la prochaine utilisation.

### 2.7 Utilisation dans les piscines carrelées

Dans les piscines carrelées ou à mosaïque, si le robot éprouve des difficultés à grimper aux parois alors même que le filtre est vide, installez le kit de flottabilité fourni avec le robot.

Pour installer la mousse de flottabilité :

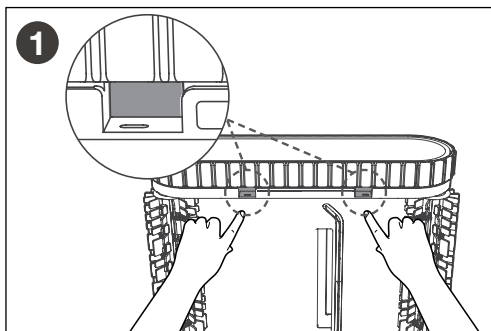

Placez le robot sur le côté et repérez les deux petits trous situés sous les chenilles.

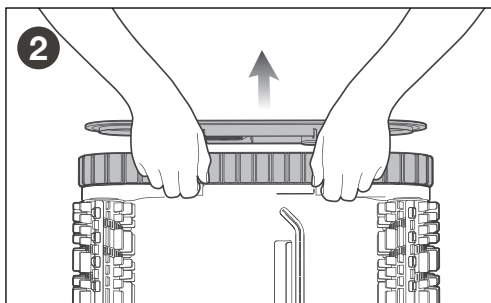

Insérez vos doigts dans les trous et poussez vers

l'extérieur de façon à retirer les panneaux latéraux.

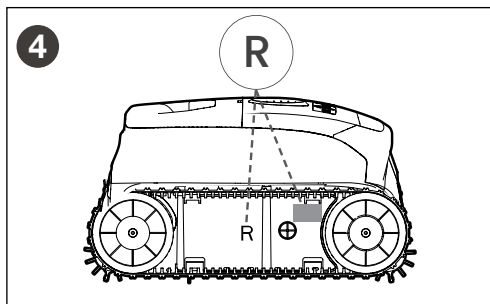
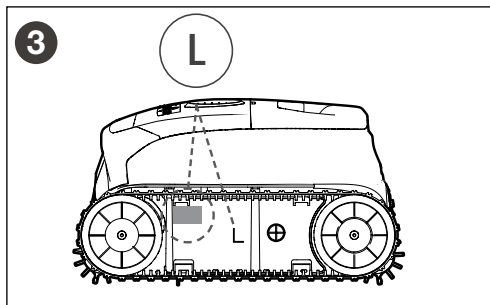

Chaque mousse porte un marquage indiquant le côté du robot auquel elle correspond. Installez les mousses en respectant les marquages L (gauche) et R (droite).

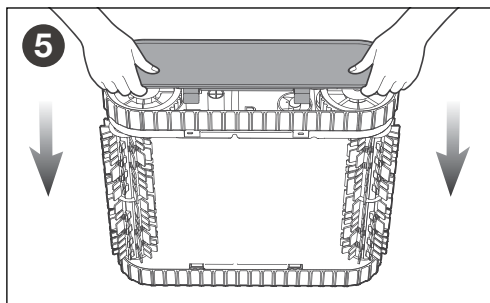

Reclipsez les panneaux latéraux en appuyant fermement sur les loquets de verrouillage pour les remettre en place.

## Section 3. Installation de l'application



L'application Fluidra Pool est disponible en téléchargement sur l'App Store et Google Play.

**Avant de commencer l'installation, assurez-vous de ce qui suit :**

- Le robot nettoyeur est entièrement chargé et allumé.
- Vous disposez d'un appareil mobile (smartphone) dont le Wi-Fi et le Bluetooth sont activés.

### IMPORTANT

Le mot de passe de votre réseau Wi-Fi doit être à portée de main.

#### 3.1 Téléchargement de l'application

Installez ou mettez à jour l'application Fluidra Pool depuis l'App Store ou Google Play. Une fois le téléchargement terminé, créez un compte et connectez-vous à l'application pour commencer la configuration de votre robot.

#### 3.2 Configuration du système

Lorsque le robot est allumé pour la première fois, il passe automatiquement en mode Configuration réseau. L'indicateur Wi-Fi clignote en vert. Si le processus est interrompu, maintenez le bouton d'alimentation enfoncé pendant 5 secondes pour redémarrer la configuration réseau.

#### 3.3 Ajout du robot

Dans l'application, allez dans le menu « Plus », puis sélectionnez « Ajouter un appareil ». Repérez l'étiquette présentant le QR code sur le robot. Scannez le QR code ou saisissez manuellement l'identifiant Cloud (Cloud ID) et le code d'accès. Entrez le nom et le mot de passe de votre réseau Wi-Fi pour finaliser la configuration.

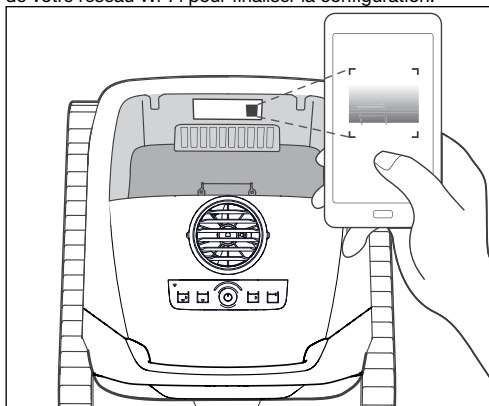

Le QR code se trouve à l'intérieur du robot, il est visible après avoir retiré la cartouche filtrante.

## Section 4. Entretien

Rincez la cartouche filtrante à l'eau douce (non chlorée) à la fin de chaque cycle. Nettoyez régulièrement la cartouche avec de l'eau savonneuse et une brosse à poils souples afin d'éliminer les fines particules qui pourraient l'obstruer. Rincez-la ensuite à l'eau propre (non chlorée).

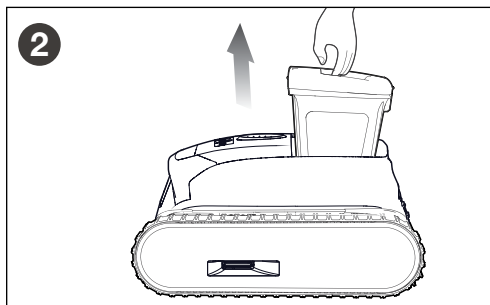
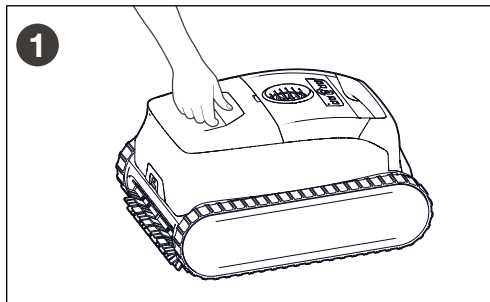

Soulevez la poignée pour retirer la cartouche filtrante.

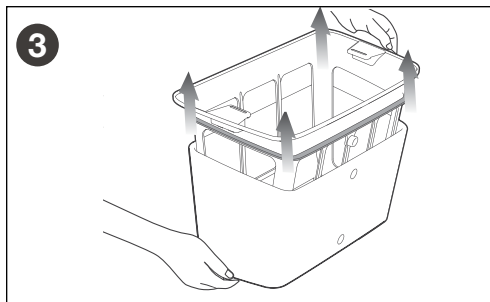

Le cas échéant, retirez le filtre ultra-fin. Tirez sur les quatre coins pour le libérer.

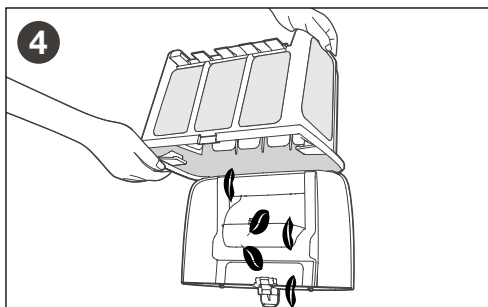

Appuyez sur le loquet de la cartouche pour ouvrir le couvercle. Ouvrez le couvercle et retirez les débris.



Rincez séparément la cartouche et le filtre ultra-fin à l'eau fraîche et propre.

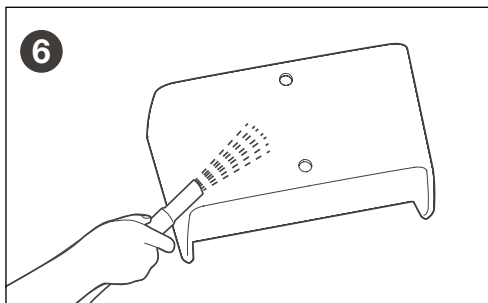

Rincez le filtre ultra-fin à l'intérieur et à l'extérieur, et utilisez un jet d'eau à haute pression pour un nettoyage complet. Si nécessaire, frottez manuellement les zones encrassées.

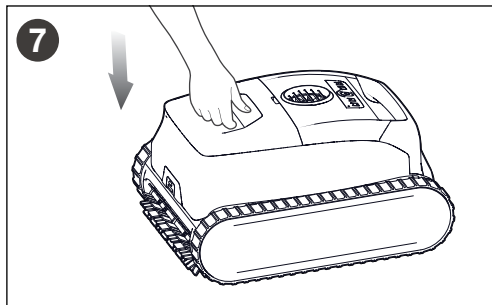

Remplacez la cartouche filtrante dans le robot avant la prochaine utilisation.

#### 4.1 Nettoyage de la zone de l'hélice

### IMPORTANT

Pour éviter toute blessure grave :

- Assurez-vous que le robot est éteint (tous les voyants LED doivent être éteints) avant toute opération de maintenance.
- Portez des gants lors du nettoyage de l'hélice.
- Séchez toujours complètement l'appareil avant de nettoyer cette zone, et nettoyez l'hélice dans un endroit sec.

Pour nettoyer l'hélice :

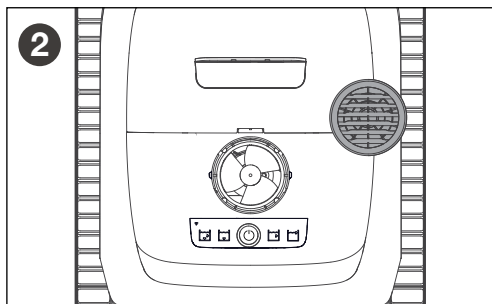
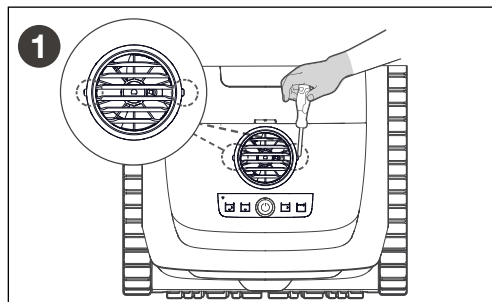

À l'aide d'un tournevis plat, soulevez la sortie d'eau pour accéder à l'hélice.

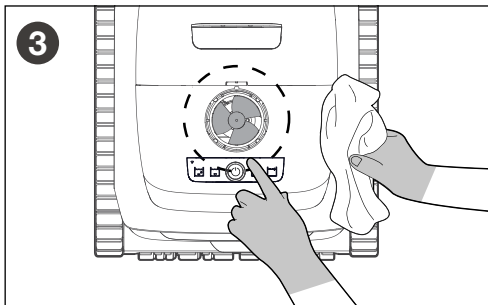

Retirez soigneusement les débris qui pourraient s'être enroulés autour de l'hélice ou la bloquer.

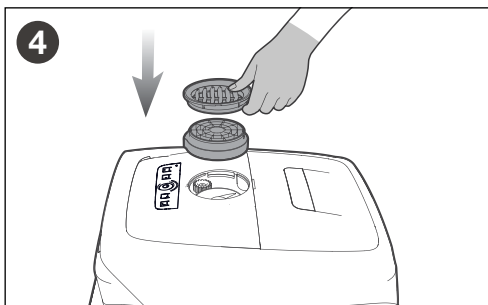

Une fois l'hélice nettoyée, remettez la sortie d'eau en place.

#### 4.2 Nettoyage du capteur

Pour nettoyer le capteur :

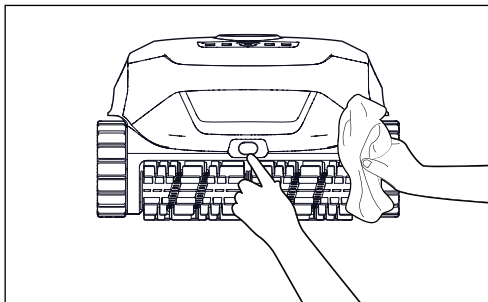

Afin de maintenir les performances optimales du robot, utilisez un chiffon doux et sec pour essuyer délicatement toute saleté ou tout débris présent sur le capteur.

### 4.3 Remplacement des brosses

Pour remplacer les brosses :

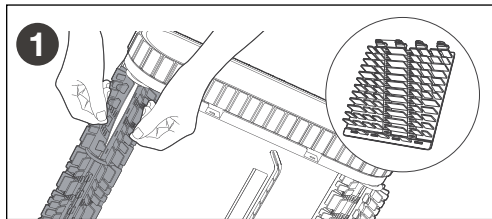

Retirez les brosses en écartant les languettes.

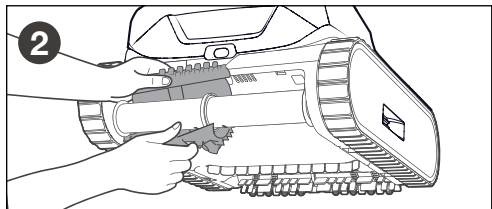

Pour installer une brosse neuve, positionnez la nouvelle brosse, sans languettes, sous le support de brosse. Enroulez la brosse autour de son support, puis glissez les languettes dans les trous de fixation et tirez sur l'extrémité de chaque languette jusqu'à ce que son bord s'insère dans la fente.

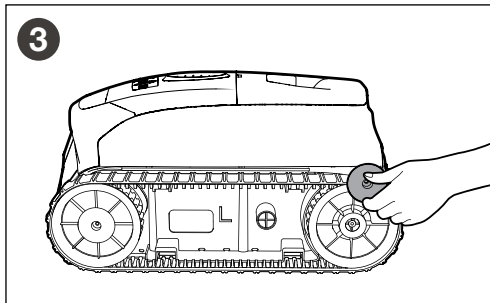
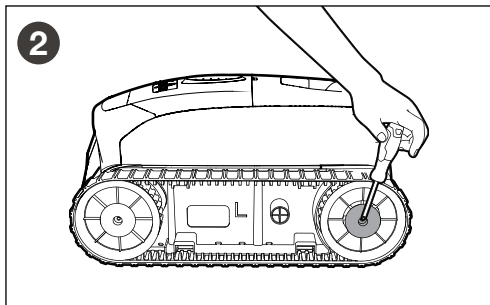

Retirez les vis et le manchon de guidage de la roue arrière.

### 4.4 Remplacement des chenilles

Pour remplacer les chenilles :

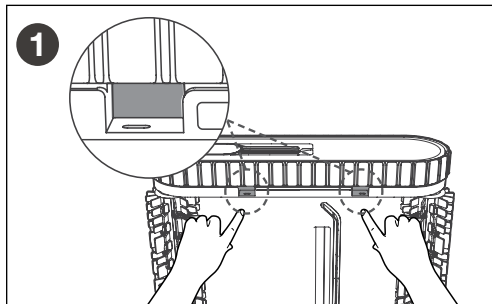

Retirez les panneaux latéraux du robot Placez le robot sur le côté et repérez les deux petits trous situés sous les chenilles. Insérez vos doigts dans les trous et poussez vers l'extérieur de façon à détacher les panneaux latéraux.

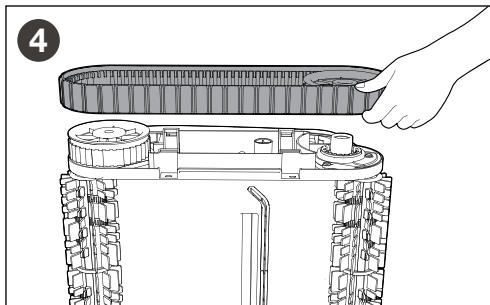

Retirez la roue arrière et les chenilles en tirant doucement sur chaque pièce.

Pour installer une chenille :

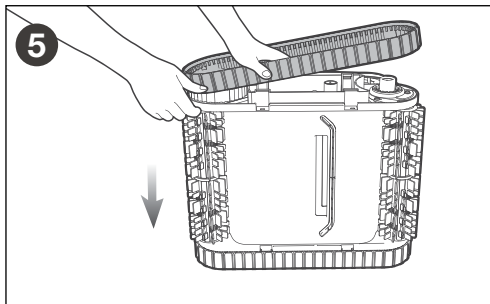

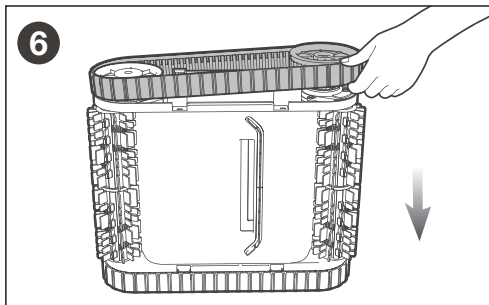

**Alignez les engrenages des chenilles de remplacement avec ceux des deux roues. Réinstallez la roue arrière et les chenilles en veillant à ce qu'elles soient correctement positionnées le long des manchons de guidage.**

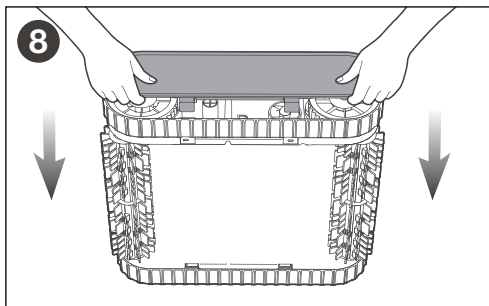
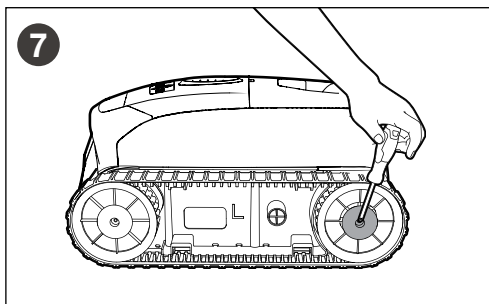

**Installez le manchon de guidage de la roue arrière, serrez la vis, puis remettez en place le panneau latéral. Répétez cette opération pour les autres chenilles.**

## Section 5. Instructions de stockage

Pendant les saisons creuses, comme l'hiver ou lors de vacances prolongées, où vous n'utilisez pas votre robot, suivez les étapes suivantes pour le protéger :

- Chargez entièrement le robot avant de le ranger. Vérifiez que le robot est éteint et déconnecté de son chargeur avant de le ranger.
- Nettoyez soigneusement l'ensemble du robot, y compris les coques supérieure et inférieure, les roues, les brosses et le port de charge, afin d'éliminer toute saleté ou résidu.
- Séchez le robot à l'aide d'un chiffon doux et vérifiez que le port de charge est correctement fermé.
- Rangez le robot dans son emballage d'origine, dans un endroit frais, sec et bien ventilé.
- Rechargez la batterie tous les six mois pour la maintenir en bon état.

## Section 6. Dépannage

### 6.1. Dépannage général

La liste suivante contient des conseils utiles pour résoudre les problèmes couramment rencontrés lors de l'utilisation de l'appareil.

Problème rencontré par l'utilisateur	Cause possible	Solutions suggérées
Le robot ne reste pas à la surface ou flotte de manière excessive.	De l'air est piégé dans le boîtier du robot.	Sortez-le de la piscine et réimmergez-le.
	La cartouche filtrante est pleine ou sale.	Retirez les débris et nettoyez soigneusement la cartouche filtrante avec de l'eau savonneuse et une brosse douce. Réimmergez ensuite le robot.
Le robot ne grimpe pas aux parois.	La cartouche filtrante est pleine ou sale.	Retirez les débris et nettoyez soigneusement la cartouche filtrante avec de l'eau savonneuse et une brosse douce. Réimmergez ensuite le robot.
	Les chenilles sont usées.	Remplacez les chenilles. Contactez votre revendeur ou le service client.
	Paramètres de l'eau incorrects.	Faites vérifier et ajuster les paramètres de l'eau par un professionnel de la piscine. Ne laissez pas le robot dans la piscine lors de l'ajout de produits chimiques.
	Le robot est en mode Fond uniquement.	Sélectionnez le mode de nettoyage Fond / Parois.
Le robot ne se déplace pas	Il se peut que le robot soit déchargé.	La prise à laquelle le chargeur est branché ne fournit pas d'électricité. Vérifiez que la prise électrique à laquelle le chargeur est branché fonctionne correctement.
	Le cycle n'a pas démarré.	Retirez le robot de l'eau et démarrez-le en appuyant sur le bouton marche/arrêt ou depuis l'application.
Le robot ne s'allume pas	La batterie est faible.	Chargez complètement le robot, puis réessayez.
	La température de la batterie est trop élevée/basse.	La température détectée pendant la charge est en dehors de la plage de température recommandée, comprise entre 10 et 35 °C (50-95 °F), pour recharger le robot.
Le robot ne charge pas	Le chargeur ou le port de charge est endommagé.	Si le chargeur est correctement branché mais que le robot ne charge pas, le chargeur ou le port de charge est peut-être endommagé. Contactez votre revendeur ou le service client.
	Le chargeur n'est pas bien branché.	Rebranchez la fiche, en veillant à ce que les contacts métalliques soient solidement connectés.
	La température de la batterie est trop élevée/basse.	La température détectée pendant la charge est en dehors de la plage de température recommandée, comprise entre 10 et 35 °C (50-95 °F), pour recharger le robot.
	La batterie est déchargée excessivement en raison d'une longue période d'inactivité.	Voir la section <i>Instructions de stockage</i> . Si le robot ne se charge pas suite à une période de non-utilisation prolongée, contactez votre revendeur ou le service client.
Le robot tourne en rond.	La lentille du capteur est sale.	Nettoyez la lentille du capteur à l'aide d'un chiffon doux et sec.
	La lentille du capteur est endommagée.	Contactez votre revendeur ou le service client.
	Piscine de forme atypique, avec obstacles ou éléments intégrés.	Sortez le robot de la piscine et réimmergez-le à un autre endroit.
Le robot ne nettoie pas efficacement la piscine.	La cartouche filtrante est pleine ou sale.	Retirez les débris et nettoyez soigneusement la cartouche filtrante avec de l'eau savonneuse et une brosse douce. Réimmergez ensuite le robot.
	Les brosses sont usées.	Remplacez les brosses. Contactez votre revendeur ou le service client.
	Le robot n'est pas complètement chargé.	Chargez le robot.
	Erreur de l'appareil.	Consultez les <i>Codes d'erreur du robot</i> .

Problème rencontré par l'utilisateur	Cause possible	Solutions suggérées
Le robot a cessé de fonctionner.	La batterie est faible.	Chargez le robot.
	Le robot est en mode Multi-jours.	Rendez-vous dans l'application pour vérifier le mode de nettoyage sélectionné. Le nettoyage reprendra comme prévu.
	Erreur de l'appareil.	Consultez les <i>Codes d'erreur du robot</i> .

## 6.2. Codes d'erreur du robot

Voyant LED	Erreur	Solutions
Clignotement rouge et jaune (en alternance).	Erreur du moteur de la pompe.	<ol style="list-style-type: none"> <li>Appuyez et maintenez de nouveau le bouton marche/arrêt pendant 2 secondes pour éteindre le robot. Aucun voyant ne s'allume.</li> <li>Inspectez l'hélice de la turbine pour détecter la présence de débris ou de cheveux et retirez-les, consultez la section <i>Nettoyage de la zone de l'hélice</i>.</li> <li>Contactez votre revendeur ou le service client.</li> </ol>
Clignotement rouge et vert (en alternance).	Erreur du moteur d'entraînement droit.	<ol style="list-style-type: none"> <li>Appuyez et maintenez de nouveau le bouton marche/arrêt pendant 2 secondes pour éteindre le robot. Aucun voyant ne s'allume.</li> </ol>
Clignotement rouge et bleu (en alternance)	Erreur du moteur d'entraînement gauche	<ol style="list-style-type: none"> <li>Vérifiez qu'aucun débris n'empêche les brosses ou les chenilles de bouger librement.</li> <li>Faites tourner chaque chenille dans le même sens jusqu'à ce qu'elle tourne sans à-coups. Répétez l'opération dans le sens opposé jusqu'à ce que la rotation soit fluide.</li> <li>Contactez votre revendeur ou le service client.</li> </ol>



**(EN)** The distribution or modification of this document in any way is prohibited without prior authorisation from the manufacturer. The manufacturer is constantly developing its products to improve their quality and reserves the right to totally or partially change product features or the content of this document without prior notice.

**(ES)** Queda prohibida la distribución o modificación de este documento de cualquier forma sin autorización previa del fabricante. El fabricante desarrolla constantemente sus productos para mejorar su calidad y se reserva el derecho de modificar total o parcialmente las características de los productos o el contenido de este documento sin previo aviso.

**(IT)** La distribuzione o la modifica del presente documento sotto qualsiasi forma è vietata senza autorizzazione scritta preliminare del produttore. Il produttore sviluppa costantemente i suoi prodotti per migliorarne la qualità e si riserva il diritto di modificare completamente o parzialmente le caratteristiche del prodotto o il contenuto del presente documento senza preavviso.

**(PT)** A divulgação ou modificação deste documento em qualquer maneira que seja é proibida, sem autorização prévia do fabricante. O fabricante desenvolve constantemente os seus produtos para melhorar a sua qualidade e reserva o direito de modificar total ou parcialmente as características do produto ou o conteúdo deste documento sem aviso prévio.

**(SV)** Det är förbjudet att utan tillverkarens godkännande i förväg på något sätt sprida eller ändra detta dokument. Tillverkaren utvecklar ständigt sina produkter för att förbättra deras kvalitet och förbehåller sig rätt att utan föregående varning helt eller delvis ändra produktens egenskaper eller innehållet i detta dokument.

**(NO)** Utsettning eller endring av dette dokumentet på noen måte er forbudt uten forhåndsattilsetelse fra produsentens. Producenten utvikler sine produkter hele tiden for å forbedre kvaliteten, og forbeholder seg retten til å helt eller delvis endre produktfunksjonene eller innholdet i dette dokumentet uten forhåndsvarsel.

**(PL)** Rozpowszechnianie lub modyfikowanie tego dokumentu w jakikolwiek sposób jest zabronione bez uprzedniej zgody producenta. Producent stale rozwija swoje produkty w celu poprawy ich jakości i zastrzega sobie prawo do całkowitej lub częściowej zmiany cech produktu lub treści tego dokumentu bez wcześniejszego powiadomienia.

**(EL)** Η διανομή ή η τροποποίηση αυτού του εγγράφου με οποιοδήποτε τρόπο, χωρίς την προγενέστερη συγκατάθεση του κατασκευαστή, απαγορεύεται. Ο κατασκευαστής αναπτύσσει συνεχώς τα προϊόντα του με σκοπό τη βελτίωση της ποιότητάς τους και διατηρεί το δικαίωμα να αλλάξει πλήρως ή εν μέρει τα χαρακτηριστικά των προϊόντων ή το περιεχόμενο αυτού του εγγράφου χωρίς προηγούμενη προειδοποίηση.

**(HR)** Distribucija ili mijenjanje ovog dokumenta na bilo koji način zabranjeno su bez prethodnog odobrenja proizvođača. Proizvođač stalno razvija svoje proizvode kako bi unaprijedio njihovu kvalitetu i zadržava pravo na potpunu ili djelomičnu promjenu značajki proizvoda ili sadržaja ovog dokumenta bez prethodne obavijesti.

**(SK)** Akákoľvek distribúcia alebo úprava tohto dokumentu akýmkoľvek spôsobom je bez predchádzajúceho súhlasu výrobcu zakázaná. Výrobca neustále vyvíja svoje výrobky s cieľom zlepšiť ich kvalitu a vyhradzuje si právo úplne alebo čiastočne zmeniť vlastnosti výrobku alebo obsah tohto dokumentu bez predchádzajúceho upozornenia.

**(TR)** Bu belgenin üreticinin ön izni olmaksızın herhangi bir şekilde dağıtılması veya değiştirilmesi yasaktır. Üretici, kaliteyi artırmak adına ürünlerini sürekli olarak geliştirmektedir, bu bağlamda ürün özelliklerini veya bu belgenin içeriğini tamamen ya da kısmi olarak önceden haber vermesizdin değiştirme hakkını saklı tutar.

**(FR)** Toute diffusion ou modification de ce document est interdite, sans l'accord préalable du fabricant. Le fabricant faisant constamment évoluer ses produits pour en améliorer la qualité, il se réserve le droit de modifier tout ou partie de leurs caractéristiques ou le contenu du présent document sans préavis.

**(DE)** Die Weitergabe oder Veränderung dieses Dokuments in irgendeiner Form ist ohne vorherige Genehmigung durch den Hersteller verboten. Der Hersteller entwickelt seine Produkte ständig weiter, um deren Qualität zu verbessern, und behält sich das Recht vor, Produktmerkmale oder den Inhalt dieses Dokuments ohne vorherige Ankündigung ganz oder teilweise zu ändern.

**(NL)** Het is verboden om dit document op welke manier ook te verspreiden of te wijzigen zonder de voorafgaande toestemming van de fabrikant. De fabrikant probeert zijn producten voortdurend te verbeteren en behoudt zich het recht voor om de productkenmerken of de inhoud van dit document onaangekondigd geheel of gedeeltelijk te wijzigen.

**(CS)** Šření nebo jakékoliv úprava tohoto dokumentu jsou bez předchozího povolení výrobce zakázány. Výrobce neustále vyvíjí své výrobky s cílem zlepšit jejich kvalitu a vyhradzuje si právo zcela nebo částečně změnit vlastnosti tohoto výrobku nebo obsah tohoto dokumentu bez předchozího upozornění.

**(DA)** Det er forbudt at distribuere eller ændre dette dokument på nogen måde uden forudgående tilladelse fra producenten. Producenten udvikler konstant sine produkter for at forbedre deres kvalitet og forbeholder sig ret til helt eller delvist at ændre produkttegenskaber eller indholdet af dette dokument uden forudgående varsel.

**(FI)** Tämän asiakirjan jakelu tai muokkaaminen millä tavalla tahansa on kiellettyä ilman valmistajan etukäteen antamaa lupaa. Valmistaja kehittää jatkuvasti tuotteitaan parantaakseen niiden laatua ja pidättää oikeuden muokata kokonaan tai osin tuotteen ominaisuuksia tai tämän asiakirjan sisältöä ilman ennakkoilmoitusta.

**(HU)** A jelen dokumentum bármilyen módon történő terjesztése vagy módosítása a gyártó előzetes engedélye nélkül tilos. A gyártó folyamatosan fejleszti termékeit azok minőségének javítása érdekében, és fenntartja a jogot, hogy a termék jellemzőit vagy a jelen dokumentum tartalmát előzetes értesítés nélkül részben vagy egészben megváltoztassa.

**(RU)** Настоящий документ запрещено распространять или изменять любым способом без предварительного разрешения производителя. Производитель постоянно совершенствует свою продукцию с целью улучшения ее качества и оставляет за собой право полностью или частично изменять характеристики изделия или содержание настоящего документа без предварительного уведомления.

**(RO)** Este interzisă distribuirea sau modificarea acestui document indiferent de mod, fără autorizarea prealabilă a producătorului. Producătorul își dezvoltă constant produsele pentru a le îmbunătăți calitatea și își rezervă dreptul de a modifica total sau parțial caracteristicile produsului sau conținutul acestui document fără notificare prealabilă.

**(BG)** Разпространението или модифицирането на този документ по какъвто и да е начин е забранено, без предварително разрешение от производителя. Производителят непрекъснато разработва своите продукти с цел подобряване на качеството им и си запазва правото да променя изцяло или частично характеристиките на продукта или съдържанието на този документ без предварително уведомление.

يحظر توزيع أو تعديل هذه الوثيقة بأي شكل من الأشكال دون الحصول على تصريح مسبق من الشركة المصنعة تقوم الشركة المصنعة بتطوير منتجاتها باستمرار لتحسين جودتها وتحفظ بالحق في تغيير ميزات المنتج أو محتوى هذه الوثيقة كلياً أو جزئياً دون إشعار مسبق.

**www.zodiac.com**



ZPCE - ZA La Balme - 31450 Belberaud - S.A.S.U. au capital de 1 267 140 € / SIRET 395 068 679 00046 / RCS TOULOUSE

**A Fluidra Brand**

©2025 Fluidra. All rights reserved. ZODIAC® is a registered trademark of Zodiac Pool Care Europe, S.A.S.U., used under license. All other trademarks are the property of their respective owners. Apple and the Apple logo are trademarks of Apple, Inc., registered in the U.S. and other countries. App Store is a service mark of Apple, Inc., registered in the U.S. and other countries. Google Play and the Google Play logo are trademarks of Google LLC.