

NOX 75/ 100-18/ 150

3 ans
GARANTIE

Pompe mono-vitesse



ASPIRATION
DN 50 mm



REFOULEMENT
DN 50 mm

COMPACTE

Points FORTS



3 modèles
différents en
monophasé



Silencieuse



Installation
facile



Durable



Compacte

SPÉCIFICATIONS

- Auto-amorçante jusqu'à 4m
- Compatible avec tous les types de traitement (eau salée jusqu'à 7 g/l)
- 2m de câble avec prise type F
- Raccords union inclus

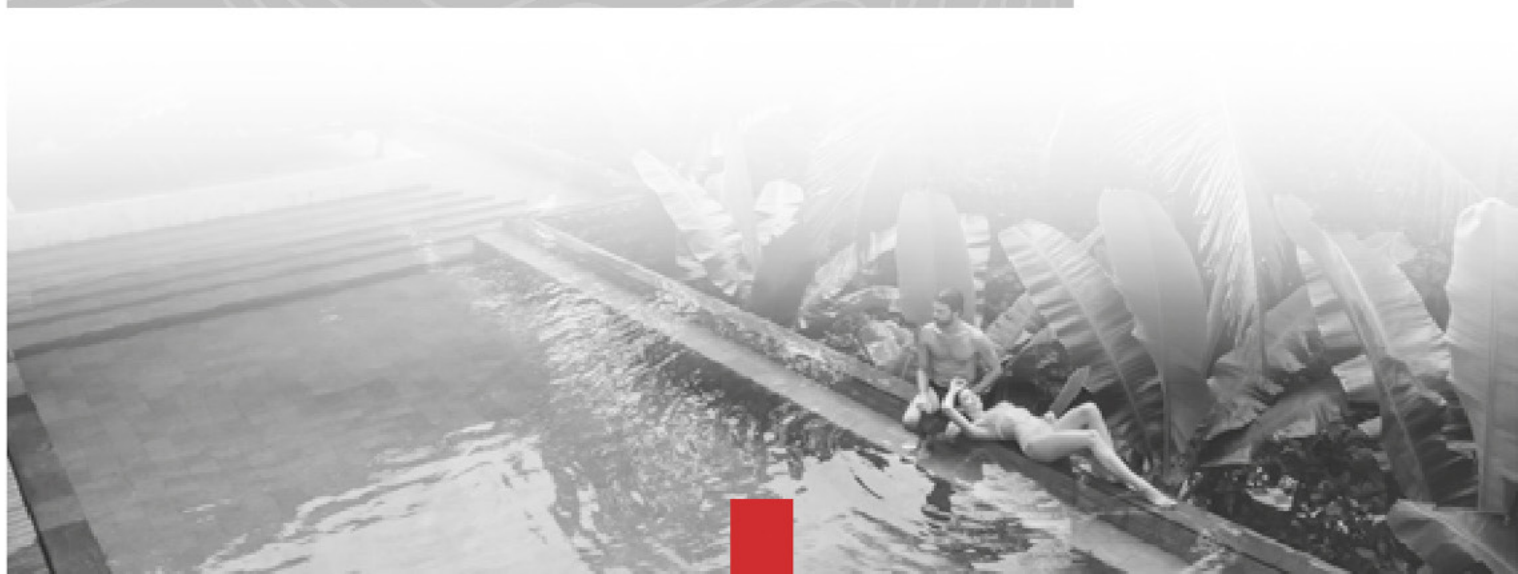

MATÉRIAUX

- Corps de pompe, turbine, diffuseur, aspiration et refoulement en technopolymère
- Axe pompe en AISI 431
- Garniture mécanique graphite, alumine et inox AISI 316
- Moteur en aluminium
- Joints en NBR/EPDM
- Condensateur 3000h

MOTEUR

- Asynchrone 2 pôles
- Protection IPX5
- Isolement classe F
- Protection thermique intégrée
- Sécurité électriques à prévoir par l'utilisateur
- Service continu

Données techniques

Modèle	Code	I (A)	P1 (kW)	P2		C	Lpf (dB)	Volume piscine en m ³	Débit m ³ /h	Hauteur manométrique (m)			
		1~230 V	1~230 V	kW	HP	μF				12	10	8	6
NOX 75 15M	PP65830	5,5	1,2	0,55	0,75	16	60	70	11,1	12,9	14,4	15,9	
NOX 100 18M	PP65835	6,0	1,4	0,75	1,0	16	61	80					
NOX 150 22M	PP65840	7,1	1,6	1,1	1,5	25	64	90					

Dimensions & Poids

Modèle	A	B	C	D	E	F	G	Dna	Dnm	H	I	J	K	L	Kgs
NOX 75 15M	530	210	170	222	2"1/4	225	2"1/4	50	50	308	160	9	266	240	9,82
NOX 100 18M	530	210	170	222	2"1/4	225	2"1/4	50	50	308	160	9	266	240	10,4
NOX 150 22M	530	210	170	222	2"1/4	225	2"1/4	50	50	308	160	9	266	240	12,67

Courbes hydrauliques

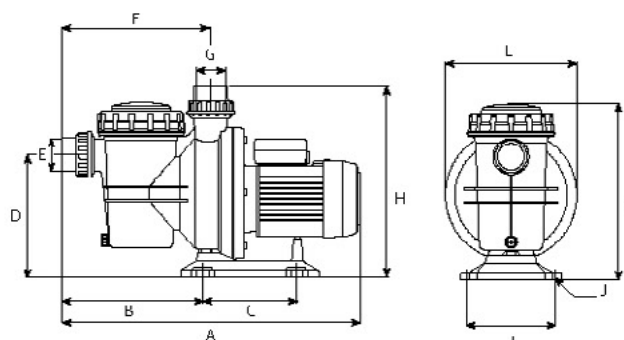
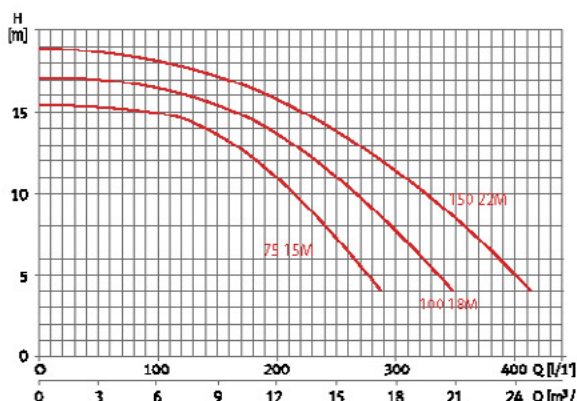

ÉQUIVALENCE*



Les pompes NOX 75-100-150 M s'installent en lieu et place des pompes SI et SILEN 75M-100M-150M sans aucune modification sur l'installation hydraulique

* Voir tableau des équivalences page 53

Limites D'UTILISATION

Température maximale de l'eau 40 °C